

Edelstahl-Kompensatoren mit PTFE-Auskleidung (für herausragende Graphitstutzen DIN)

Werknorm

Hauptabmessungen und Kennwerte

DN	Neutrale Länge [mm]	Balg- querschnitt [cm ²]	Flanschanschluss					
			D1 [mm]	LK1 [mm]	d1 [mm]	D2 [mm]	LK2 [mm]	d2 [mm]
40	130	28	165	125	4xØ18	150	110	4xØ18
50	125	42	185	145	8xØ18	165	125	4xØ18
65	135	59	200	160	8xØ18	185	145	8xØ18
80	130	85	220	180	8xØ18	200	160	8xØ18
100	160	138	250	210	8xØ18	220	180	8xØ18
125	175	201	285	240	8xØ22	250	210	8xØ18
150	165	280	340	295	8xØ22	285	240	8xØ22
200	179	448	395	350	12xØ22	340	295	8xØ22
250	200	677,5	445	400	12xØ22	395	350	12xØ22
300	210	939	505	460	16xØ22	445	400	12xØ22

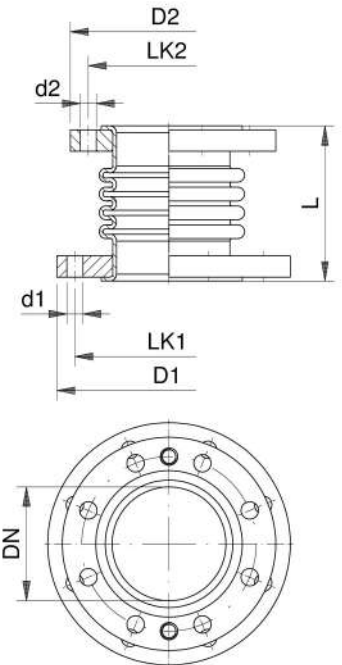

DN	Vakuum- beständig- keit [bei 180°C]	Zulässige Bewegung			Federrate (+/- 30% bei 20°C)			
		Streckung/ Verkürzung max. [mm]	lateral max. [mm]	angular max. [Grad]	Verkürzung [N/mm]	Streckung [N/mm]	lateral [N/mm]	angular [Nm/Grad]
40	-1 bar	+/-9	+/-4	+/-5	183	183	118	1,5
50	-1 bar	+/-9	+/-3	+/-5	185	185	215	2,3
65	-1 bar	+/-9	+/-3	+/-5	200	200	268	3,5
80	-1 bar	+/-10	+/-3	+/-5	217	217	502	5,5
100	-1 bar	+/-10	+/-2	+/-5	300	300	1398	12,
125	-0,95 bar	+/-11	+/-2	+/-5	390	390	2059	23
150	-0,95 bar	+/-11	+/-2	+/-5	530	530	5737	43
200	-0,9 bar	+/-12	+/-1,5	+/-5	707	707	9299	92
250	-0,79 bar	+/-14	+/-1,5	+/-5	896	896	14389	176
300	-0,65 bar	+/-17	+/-1,5	+/-5	792	792	15606	214

Federratenkorrekturfaktor

Temperatur [°C]	Faktor
20	1,0
200	0,94

Überlagerte Bewegungen

- Die in der Tabelle oben angegebenen maximalen Bewegungen (axial, lateral, angular) gelten einzeln für sich, aber nicht gleichzeitig miteinander. Torsionskräfte sind unbedingt zu vermeiden!
- Bei kombinierten Bewegungen darf die Summe der anteiligen Bewegungen insgesamt 100% nicht überschreiten.

Beispiele:

- Federrate bei 200°C = Federrate bei 20°C x 0,94
- Axiale Streckung bei DN 50 und 200°C um 5 mm:
Kraft F = 5 mm x 185 N/mm x 0,94 = 878,75 N

Längenbegrenzung

- Die Verwendung der Edelstahl-/PTFE-Kompensatoren als flexible Anschlusselemente an Wärmeübertragern verhindert die oft übliche Verwendung von Längenbegrenzungsstangen.
- Bei Druckbeaufschlagung oder mechanischer Bewegung darf die Länge der Edelstahl-/PTFE-Kompensatoren um das angegebene Maß für die Streckung nicht überschritten werden.
- Eine ausreichende feste Lagerung von Wärmeübertrager und Rohrleitung ist sicherzustellen.

Werkstoffe

Flanschwerkstoff: 1.4571
Virginales, pastenextrudiertes PTFE, schwarz, antistatisch (max. Ableitwiderstand < 10⁸ Ohm)

Angenommene Lastwechselzahl: 1000



Edelstahl-Kompensatoren mit PTFE-Auskleidung (für herausragende Graphitstutzen DIN)

Druck-/Temperatur-Beständigkeit

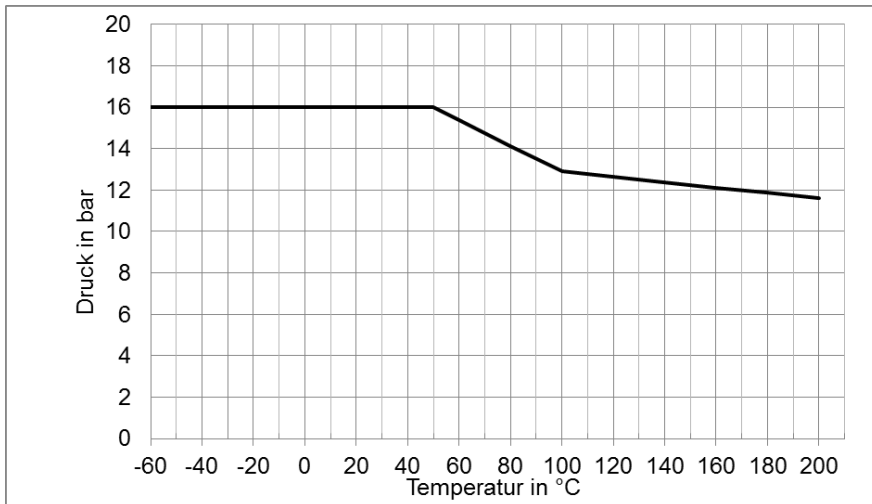

Alle Nennweiten

Unterdruck-/Temperatur-Beständigkeit

