

EXTERNER RÜCKLAUFTEILER TYP AERM

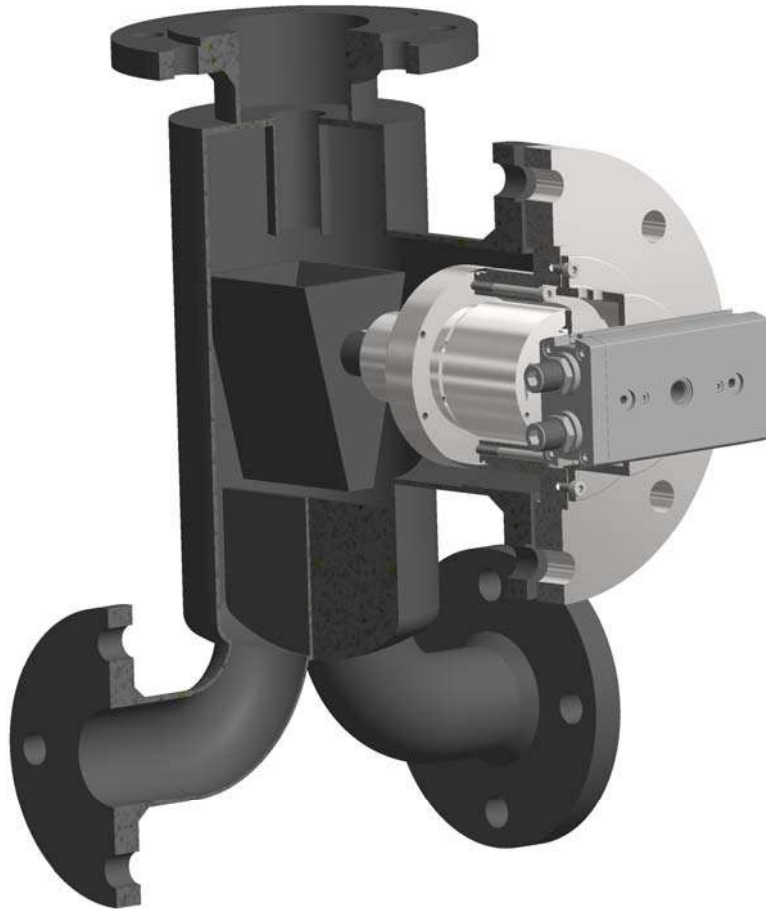

Rücklaufteiler gemäß obiger Darstellung für Feed-Mengenströme bis 10.000 l/h, die unter Berücksichtigung des Druckausgleichs getaktet auf 2 flüssige Teilströme aufgeteilt werden.

Dazu wird der Zulaufstrom auf einen sogenannten Schwenktrichter geleitet und von dort - entsprechend der Stellung des Schwenktrichters - auf die beiden abgehenden Rohrleitungen aufgeteilt, die durch eine Trennwand abgeteilt sind.

Durch das NORMAG-Design mit austauschbarer trapezförmiger Auslauföffnung sowie der platzsparenden Zu- und Ablaufstutzenanordnung wird ein besonders weiter Betriebsbereich bei minimaler Bauhöhe sowie genau einstellbarem Rücklaufverhältnis erreicht. Die Entlüftung beziehungsweise der Druckausgleich erfolgt über den Zulaufstutzen.

Als Sonderlösung für extrem geringe Bauhöhen ist eine Anflanschvariante an den Destillatablauf des kundenseitigen Kondensators möglich.

- | | |
|-------------------------------|---|
| • Rücklaufteiler: | Feed-Mengenströme bis 10.000 l/h
Hermetisch abdichtende Anbindung durch Magnetkupplung
Ansteuerung über pneumatischen Stellantrieb mit Endlagendämpfung |
| • Standardwerkstoff: | 1.4571 |
| • Dichtungen: | PTFE, FEP |
| • Gleitlager: | Graphit, PTFE |
| • Standardeinsatzbedingungen: | -20 / +150 °C
-1 / +6 barg |
| • Anschlussflansche: | EN 1092-1, PN 10 |
| • Richtlinien und Optionen | Druckgeräterichtlinie 97/23 EG
TA-Luft |

Artikelnummern und Abmessungen:

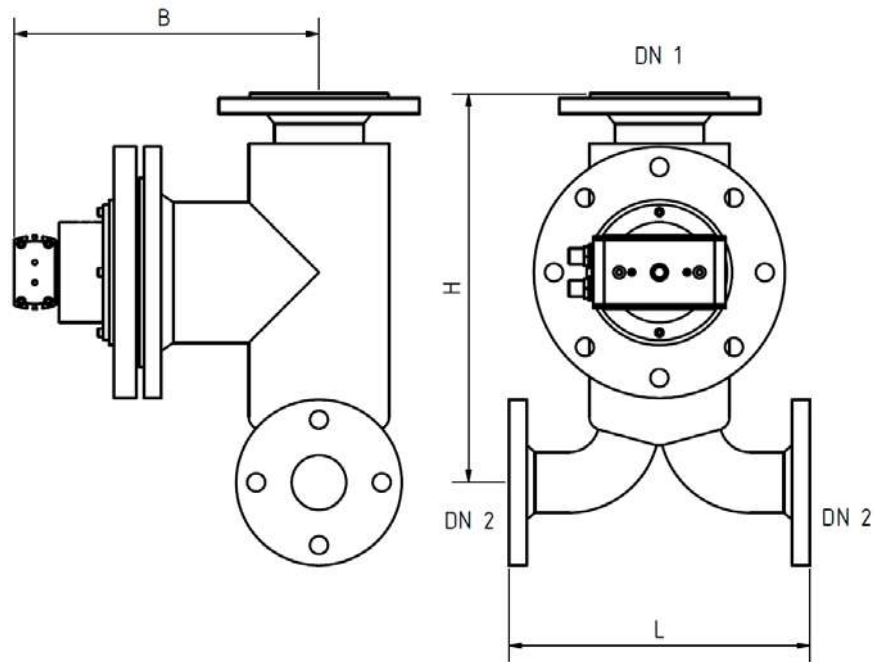

Bezeichnung	Art.No.	DN	DN 1	DN 2	Feedmenge [l/h]*	L [mm]	H [mm]	B [mm]
Rücklaufteiler Extern, DN 80	AERM 080	80	50	25	Bis 500	150	200	250
Rücklaufteiler Extern, DN 100	AERM 100	100	50	25	Bis 1.000	250	300	290
Rücklaufteiler Extern, DN 150	AERM 150	150	80	50	Bis 2.000	350	420	350
Rücklaufteiler Extern, DN 200	AERM 200	200	100	80	Bis 5.000	425	520	400
Rücklaufteiler Extern, DN 300	AERM 300	300	150	80	Bis 10.000	525	550	500

Erläuterungen:

DN = Rücklaufteiler

DN 1 = Feed

DN 2 = Ablauf Destillat und Rücklauf

H = Abstand Mitte Feedflansch zu Abflansh

L = Abstand der beiden Abflansche zueinander

* Feedmenge ausgehend von Wasser bei 20 °C

Optionen:

- Schauglas
- korrosionsfeste Ausführung in Sonderwerkstoffen
- ATEX-Ausführung für EX-Zone 1/2, IIB, T4 oder EX-Zone 2/2, IIB, T4
- Sonderflanschausführungen und -nennweiten, z.B. für direkten Anschluss an Kondensatorablaufstutzen
- Temperaturfühler
- Positionsrückmelder, 3/2-Wege Magnetventil und Sicherheitsstellung für pneumatischen Stellantrieb
- Isolierung
- Temperierung
- elektropolierte Oberflächen
- Werkstoffzeugnisse / Materialzertifikate
- FDA- Materialzertifikate